

Návod k obsluze

GARDIM



Gardim Sprayer

Vysokotlaký pojízdný postřikovač s vlastním pohonem

GARDIM

GARDIM s.r.o.
č.p. 215
254 01 Okrouhlo
info@gardim.cz
www.gardim.cz
tel: 313 033 172
mob. 724 111 207

1

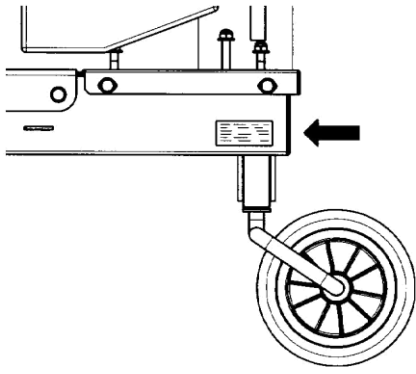

2

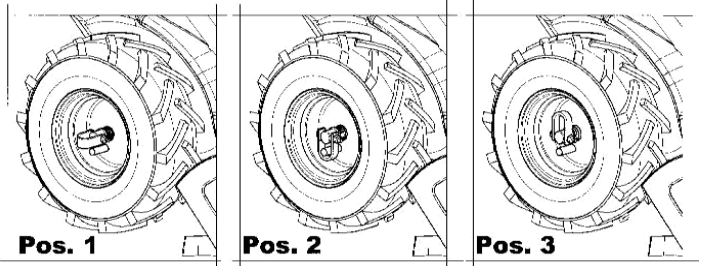

3

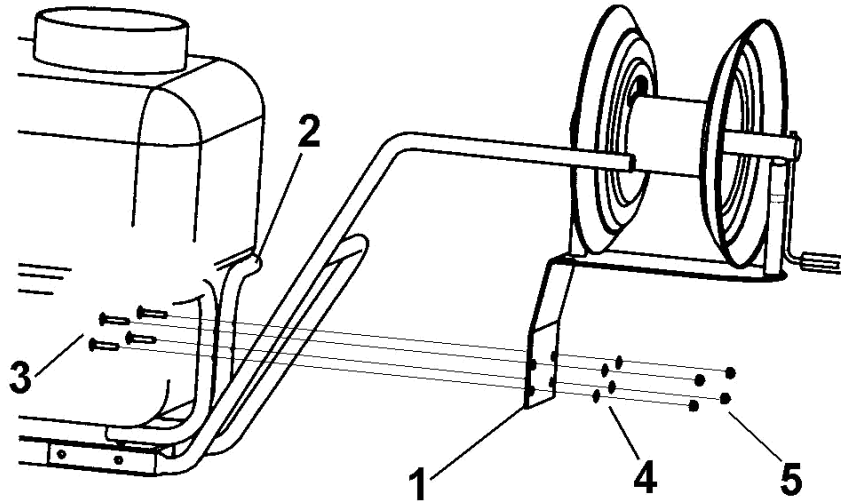

5

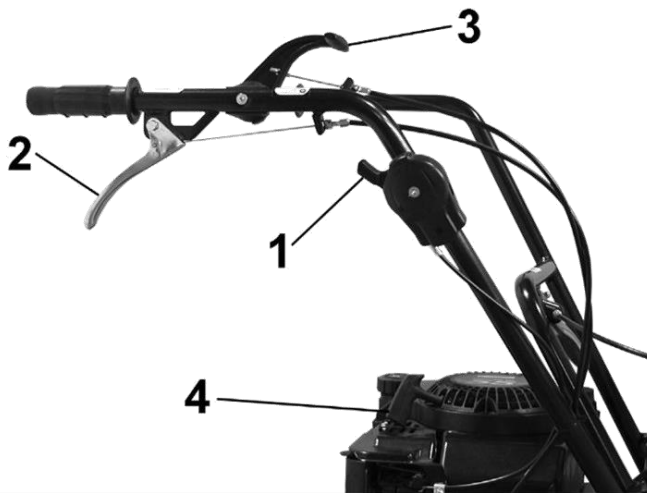

6

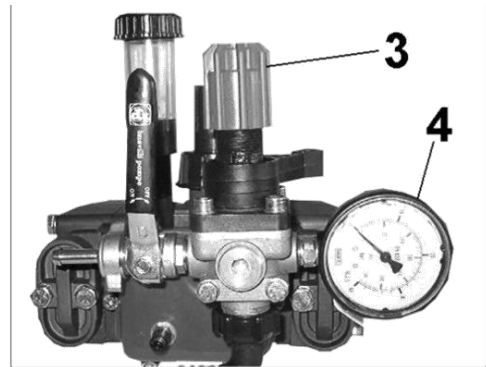

7

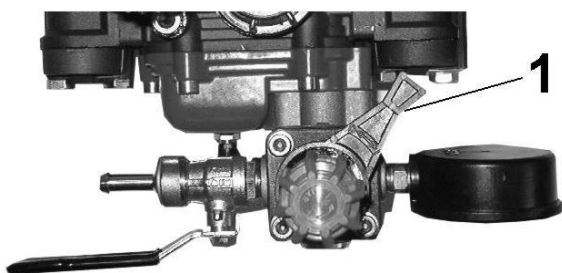

8

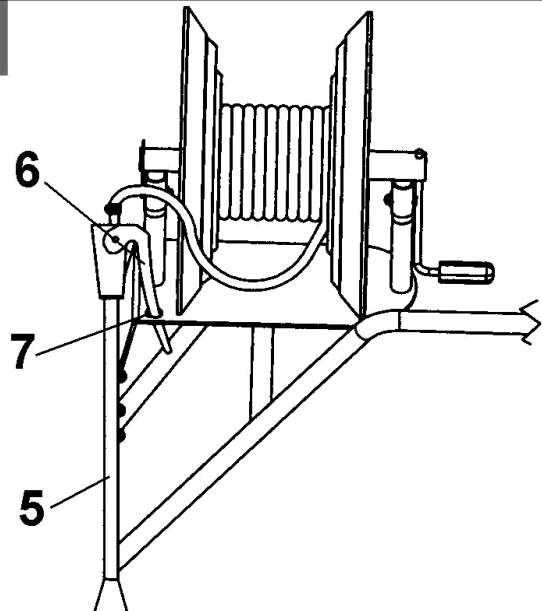

9

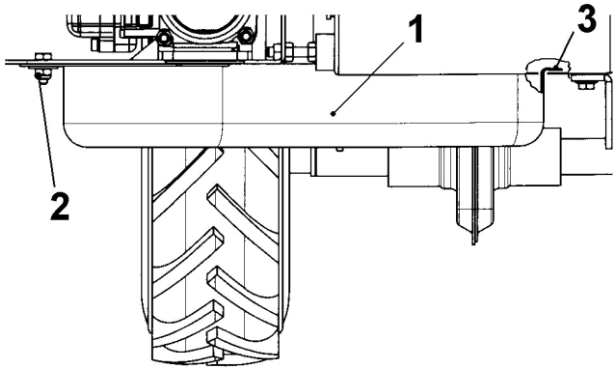

10

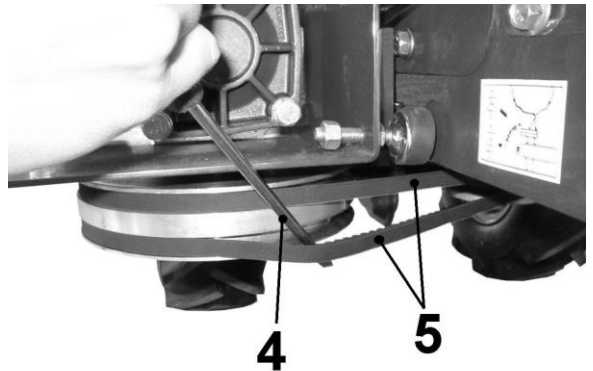

11

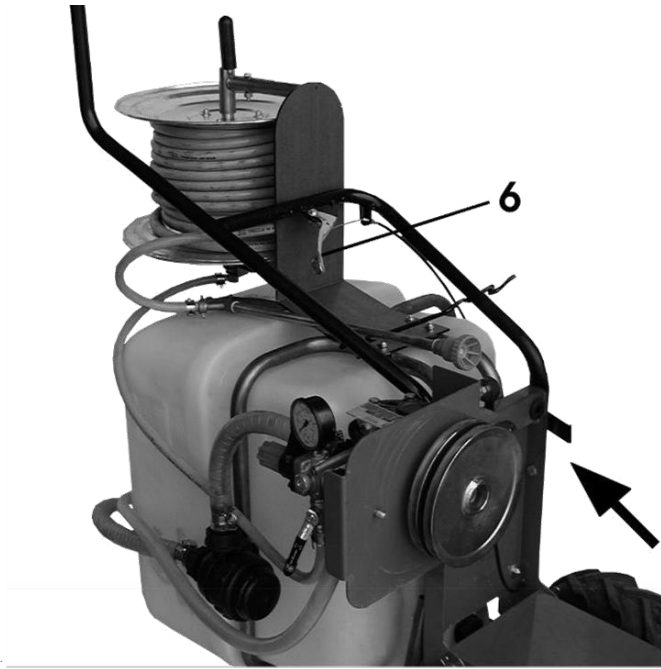

12

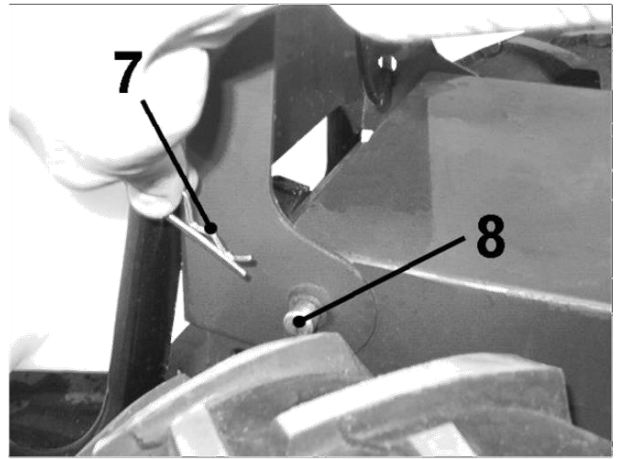

13

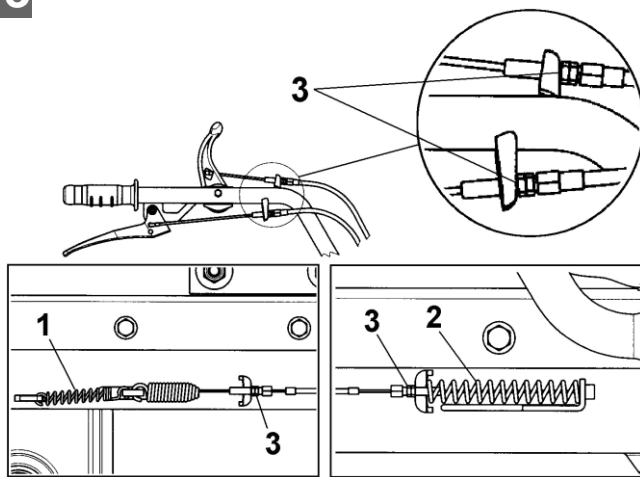

14

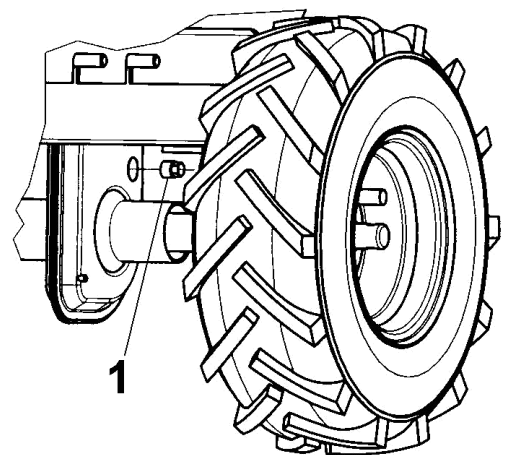

15

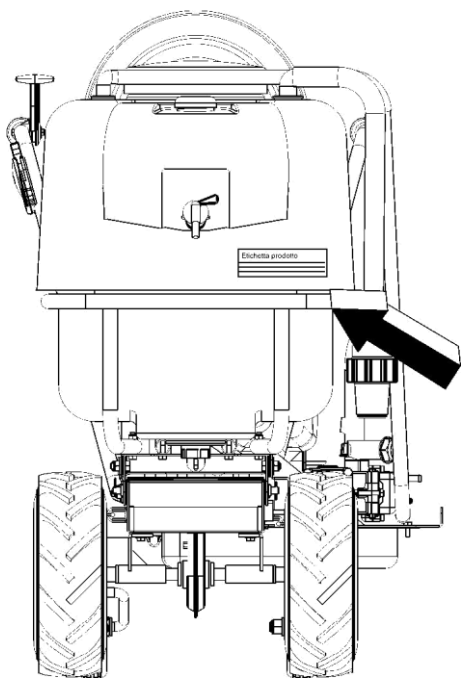

16

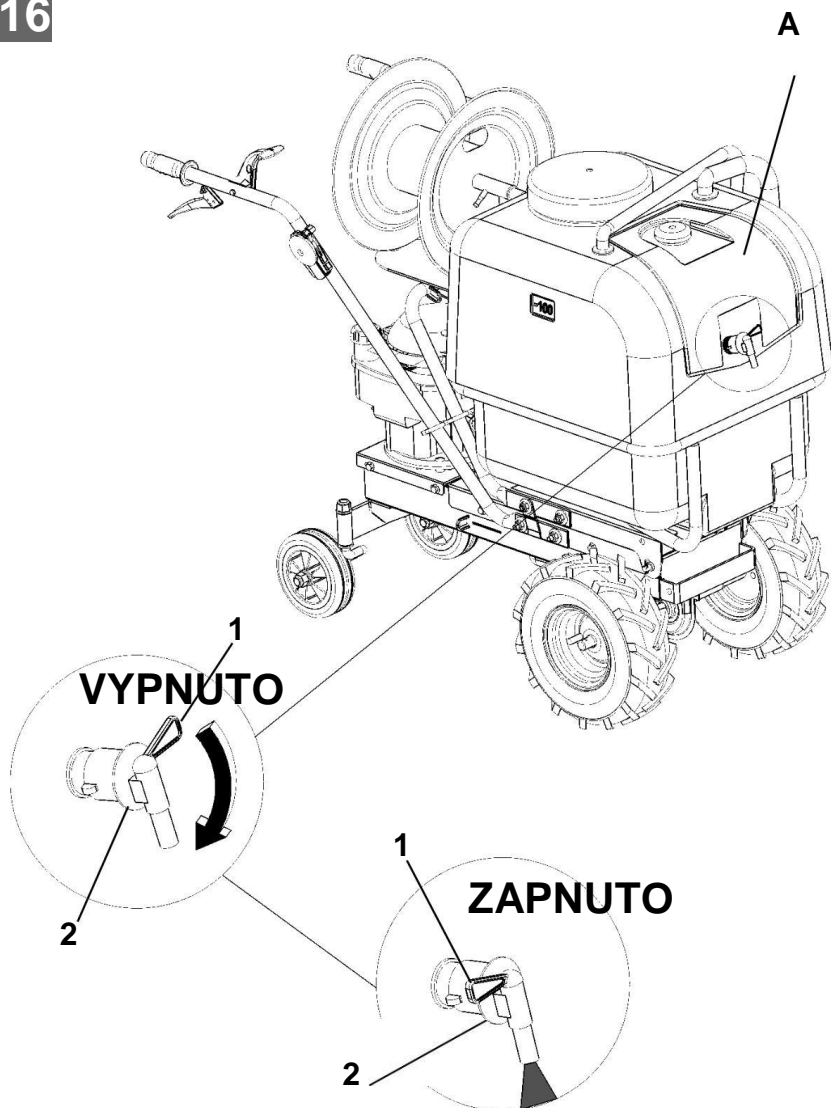

17

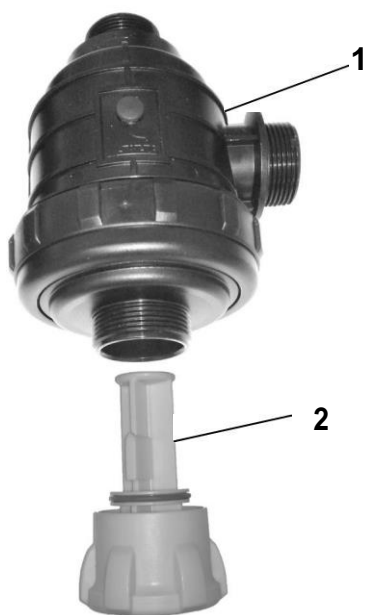

18

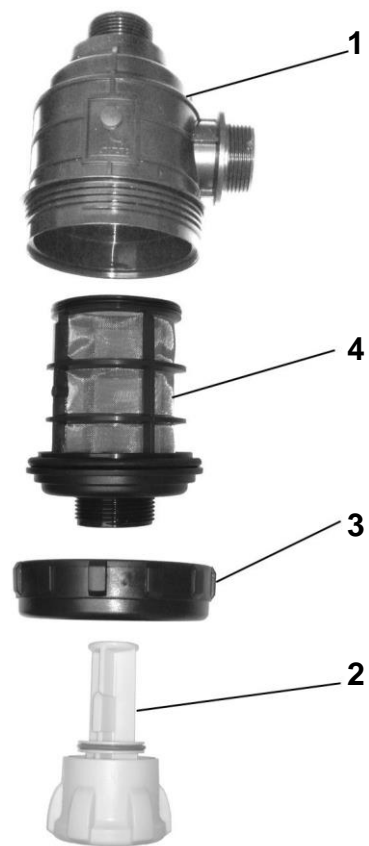



- Před použitím čtete pozorně návod k obsluze
- Read the instructions manual before operating on the machine
- Lesen Sie die Gebrauchsanweisung vor der Inbetriebnahme
- Lire le mode d'emploi avant l'usage
- Antes de proceder a montar la máquina lea atentamente estas instrucciones
- Pred uporabo naprave preberite navodila za uporabo.

START
↓
STOP

- Značka rychlosti
- Plaquette acceleration
- Label accelerator
- Aufkleber Gashebel
- Etiqueta acelerador
- Nalepka pospeševalnika

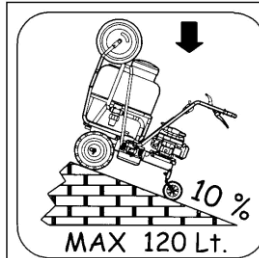

- Značka značí maximální povolený objem kapaliny a sklon stroje
- Label showing the maximum permissible load and maximum allowed slope.
- Bitte beachten Sie die zulässige Maximalbelastung, sowie die höchstzulässige Steigung wie auf dem Aufkleber beschrieben.
- Etiquette de charge limite et de la pente maximale permise.
- Etiqueta de carga máxima permitida e inclinación máxima permitida.
- Nalepka z navedbo največje dovoljene obremenitve in največjega dovoljenega nagiba samokolnice.



- Zpátečka
- Marche arrière
- Reverse drive
- Rückwärtsgang
- Marcha atrás
- Vzratna prestava



- Jízda dopředu
- Marche avant
- Forward drive
- Fahrantrieb vorwärts
- Marcha adelante
- Nalepka: sklopka s hitrostnimi prestavami za vožnjo naprej.

1
2 **COSTRUTTORE**
3
4 **MODELLO:** _____
5 **ANNO PROD:** _____
6 **NR:** _____
MASSA ca: _____
kW: _____

CE

- | | | | | | |
|--|--|--|---|--|--|
| 1
Výrobce
Constructeur
Manufacturer
Hersteller
Constructor
Proizvajalec | 2
Model
Modèle
Type
Modell
Modelo
Vrsta | 3
Rok výroby
Année de construction
Year of construction
Baujahr
Año de construcción
Leto izdelave | 4
Výrobní číslo
Numéro de série article - Progressif
Serial number - Progressive
Seriennummer - Fortlaufend
Número de serie artículo - Progressivo
Serijska številka - progresivno | 5
Váha
Masse
Mass
Gewicht
Masa
Teža | 6
Výkon v kW
Puissance en kW
Power in kW
Leistung in kW
Potencia en kW
Zmogljivost v kW |
|--|--|--|---|--|--|

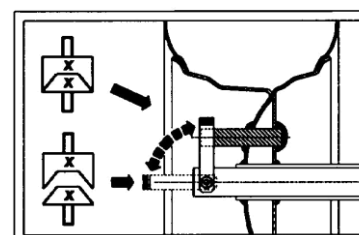

- Značka znázorňující zablokování/uvolnění kol
- Label scheme for wheels block/unblock.
- Aufkleber mit Schema zur Ver-/Entriegelung der Räder.
- Étiquette schéma de blocage/débloqué des roues.
- Etiqueta del esquema de bloqueo / desbloqueo ruedas.
- Nalepka s shemo za blokado/deblokado koles.

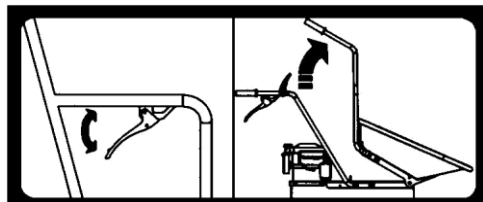

- Značka s informací o možném přetočením nádrže
- Label instructions for tank overturning.
- Hinweis gemäß Aufkleber für die Entleerung der Wanne.
- Etiquette d'instructions pour l'élévation maximum du bac.
- Etiqueta instrucciones para la elevación del tanque (el accesorio no va incluso).
- Nalepka: navodila za izpraznitev oz. obračanje posode.

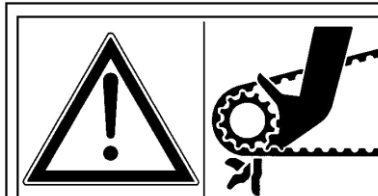

- Varování: Riziko zranění končetin – rotující části
- Warning: risk of limb injury. Rotating parts.
- Achtung: Gliederverletzung Drehende Teile
- Attention! Danger de blessures des membres. Parties tournantes.
- ¡Atención!: peligro de heridas de las extremidades. Piezas rotatorias.
- Pozor: Nevarnost poškodb okončin. Vrteči deli.

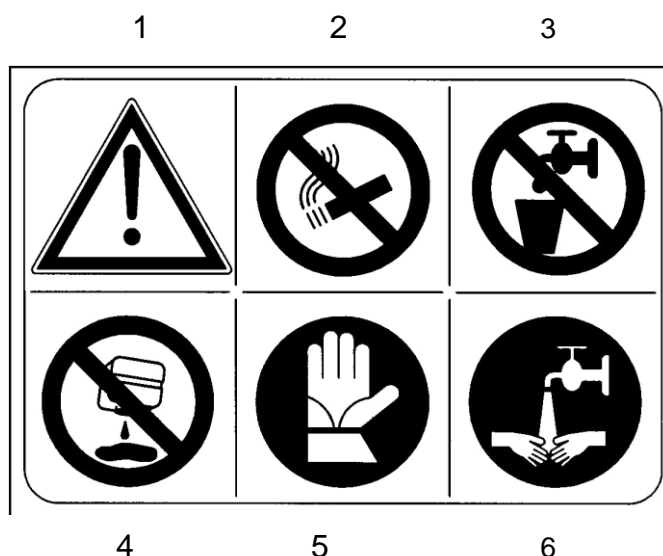

- | | |
|--|---|
| 1
Varování!
Warning!
Attention, danger!
Vorsicht, Gefahr!
¡Atención, peligro!
Pozor, nevarnost! | 4
Neznečišťujte okolí
Do not throw waste into the surroundings!
Ne pas déverser les déchets dans l'environnement
Die Abfälle nicht in die Umwelt ausladen
No descargue desechos en el medio-ambiente
Odpadkov ne odlagajte v okolje! |
| 2
Nekuřte!
Do not smoking!
Défense de fumer!
Rauchen verboten!
¡Prohibido fumar!
Kajenje prepovedano! | 5
Prosim použijte ochranné pomůcky
Please use protection gauntlets
Mettez des gants protectifs!
Schutzhandschuhe tragen
Use guantes de protección
Obvezna uporaba zaščitnih rokavic! |
| 3
Nepijte vodu z postříkovače
Do not drink the water! it is not drinkable
Ne pas boire! l'eau n'est pas potable!
Nicht trinken! Nicht trinkbares Wasser
¡No beba! Agua no potable
Voda ni pitna! | 6
Po každém použití si umyjte ruce
Wash the hands after every use
Se laver les mains après chaque utilisation
Sich nach jedem Gebrauch die Hände waschen
Lávase las manos después de cada utilización
Po uporabi se je potrebno umiti roke! |

ÚVOD :

Vážený zákazníku,

Děkujeme Vám za důvěru a zakoupení tohoto stroje. Prosím čtete pozorně následující instrukce a dodržujte bezpečností a servisní předpisy tak, abyste prodloužili životnost stroje a stroj vždy pracoval správně. Používejte pouze originální součástky/náhradní díly. V případě použití neoriginálních součástek/náhradních dílů ztrácí zákazník možnost uplatnění případné reklamace stroje.

IDENTIFIKAČNÍ ÚDAJE : (obr. 1) značka s informacemi o stroji a výrobním číslem je umístěna na levé straně stroje pod motorem.

Poznámka: V případě potřeby technického servisu, náhradního dílu, objednávek atd. vždy prosím uvádějte výrobní číslo stroje!

NÁVOD K POUŽITÍ: Tento stroj je určen k postřikování. Pro provoz stroje je potřeba pouze 1 obsluhující osoba, která má zodpovědnost udržovat bezpečnou vzdálenost okolních osob (více než 10 metrů od stroje). Nepoužívejte stroj k jinému účelu, než ke kterému byl vyroben (například zákaz použití barev, nátěrů apod.). Případné nevhodné použití způsobí zánik nároku na případnou reklamaci a může také ohrozit lidi v okolí.

BEZPEČNOSTNÍ PŘEDPISY: před začátkem použití stroje čtete pozorně tento manuál a dodržujte všechny nezbytné předpisy týkající se používání čerpadla a motoru. Stroj je vybaven bezpečnostním zařízením. To zabezpečuje uvolnění spojky a následné zastavení jednotky nastavené na rychlost vpřed / vzad a uvolnění ovládací páky řízení. Kromě toho takovéto zařízení zabraňuje zapojení zpětné rychlosti, ve chvíli, kdy je nastavena rychlost vpřed.

STROJ JE URČEN POUZE K TOMUTO POUŽITÍ:

- Ošetření pro ochranu kultivace v zemědělském sektoru a zahradnictví
- Čerpání čisticích prostředků a barev ve vodních roztocích
- Čerpání vody, která NENÍ určena ke konzumaci

INSTRUKCE K POUŽITÍ STROJE:

Níže uvedené body je vždy potřeba dodržovat, aby se předešlo potenciálnímu nebezpečí (obsluze stroje a okolí) a poruše stroje

1. Stroj nesmí obsluhovat osoby neseznámené s návodem k použití, osoby mladší 18-ti let a osoby pod vlivem alkoholu, drog a jiných návykových látek.
2. Prosím pracujte v dostatečně osvětleném prostředí.
- ⚠ 3. Dbejte zvýšené opatrnosti na osoby a zvířata v okolí vzhledem k potenciální nebezpečnosti aplikované chemikálie
- ⚠ 4. Během práce se strojem používejte ochranné oblečení, rukavice, ochranné brýle, masku a pracovní plášť
5. Před použitím zkontrolujte utažení všech komponentů, úplnost stroje a tlak v pneumatikách.
6. Maximální pracovní tlak by měl být 30 bar. Pokud manometr ukazuje vyšší hodnotu, je nezbytné seřadit červený držák (viz obr. 6 – pozice 3) pro uvolnění tlaku. V případě hrozícího nebezpečí okamžitě vypněte čerpadlo, abyste předešli poškození stroje.
- ⚠ 7. Nepoužívejte pro aplikaci jiné látky než ty pro které je stroj určen. Nelze tedy používat např. rozpouštědla, benzín, hořlaviny...
8. V případě použití na svazích zkontrolujte správné umístění západky na kolech (viz obr. 2 – pozice 3), aby se předešlo náhlému zastavení stroje. Dbejte zvýšené opatrnosti na okolní překážky (větve, dráty...). Na svazích pracujte vždy v přímé pozici (směrem nahoru/dolu), NIKDY ne napříč svahem.
9. Doporučujeme vypnout příjem čerpadla v případě delšího nepoužívání stroje za účelem zabránění přehřátí nádrže a znehodnocení postřiku uvnitř.
- ⚠ 10. NEZAPÍNEJTE stroj v uzavřených nebo špatně větraných prostorech.
11. Neopouštějte stroj před jeho vypnutím. Nenechávejte stroj bez dozoru.
- ⚠ 12. VAROVÁNÍ ! Benzín je vysoce hořlavý.
 - Nenalévejte benzín do zapnutého stroje a vyhněte se uzavřeným prostorům. Nekuřte a zabraňte kontaktu benzínu s olejovou nádrží.
 - V případě úniku benzínu stroj nezapínejte a přemístěte stroj z nebezpečné oblasti, aby se předešlo možnému vznícení
 - Pozorně zacházejte s nádrží a uzávěrem benzínu
- ⚠ 13. POZOR na výfukové potrubí! Části v blízkosti potrubí mohou být ohřáty na teplotu až 80°C. Prosím nahraďte poškozené tlumiče nebo poškozené trubky
14. Prosím čtete pečlivě samostatný návod k motoru stroje
15. Po ukončení aplikace postřiku je dobré vyčistit vnitřek stroje čistou vodou a vyprázdnit jej. Následně nechte čerpadlo pracovat bez sacího potrubí.
16. NIKDY se nezbavujte zbývajících chemikálií nevhodným způsobem a neohrožujte tímto jednáním životní prostředí. Zbývajících prostředek zlikvidujte v souladu s platnými legislativními normami nebo pokynů dodavatele.
17. Nepoužívejte stroj k jinému účelu, než ke kterému byl vyroben. Případné nevhodné použití způsobí zánik nároku na případnou reklamaci ze strany dodavatele a výrobce.

MONTÁŽ (obr. 3) Stroj je zabalen a dodáván v částečně demontovaném stavu. Před samotným použitím stroje je tedy nezbytné dokončit montáž stroje. Je tudíž potřeba upevnit desku (1) navíjecího systému do odpovídajících otvorů umístěných na držáku nádrže (2), a vše upevnit pomocí šroubů (3), podložek (4) and matic (5).

JAK NASTAVIT NAPÍNAČ PÁSU PRO POHON VPŘED A ZAD : (obr. 13) Pozor! Kola stroje by se měla začít točit až ve chvíli, kdy je řídicí páka alespoň v polovině aktivační polohy. Jakmile je páka plně stisknuta (pracovní pozice), měla by být pružina napínače pásu (viz. obr. 13 - část 1, rychlost vpřed a část 2 rychlost vzad) napnuta zhruba 6-8 mm. Aby bylo dosaženo požadovaného výkonu, upravte také matice (3).

POUŽÍVÁNÍ STROJE:

START (obr. 5) Nastavte rychlostní páku do pozice START a poté nastartujte motor pomocí zatažení rukojetí startéru (4). Jakmile je motor plně nastartován, nastavte požadované RPM (otáčky) na rychlostní páce (1). Nyní pro směr VPŘED stačí stisknout páku plynu (2) a pomocí druhé plastové páčky (3) je možné volit mezi směry pohonu VPŘED A VZAD.

ZAŘÍZENÍ NASTAVENÍ KOL (3 POZICE): (obr.2) – Stroj je vybaven speciálním zařízením umožňující nastavení kol do tří pozic. Během pozice 1 (“volno”) se kolo volně otáčí na hřídeli a strojem je tedy možné pohybovat i ve chvíli, kdy je motor vypnutý (například ve chvíli kdy je potřeba vyjet se strojem ven z garáže/skladu...a je tedy lepší vyhnout se výfukovým plynům v hůře větraných prostorech).

Při pozici 2 (“stop”) je stroj připraven k práci (nejčastěji využívaná pozice). Toto nastavení je POVINNÉ ve chvíli, kdy je stroj používán na svahu. V pozici 3 se kolo na hřídeli volně otočí cca 1x za účelem umožnění nastavení pohonu vzad.

POZOR ! Všechny činnosti provedené během nastavení pozice 3 by měly být provedeny s vypnutým motorem a na rovném povrchu!

APLIKOVÁNÍ (obr. 6-7-8) Aplikace postřiku musí být prováděna ve chvíli, kdy je stroj ve statické pozici a nehýbe se. Zapněte sání čerpadla (1) páčkou a nastavte do pozice “I” : v tuto chvíli by měl začít plynulý průtokový cyklus kapaliny do nádrže. Tekutina teče do čerpadla a vrací se zpět do nádrže. Je vždy nezbytné chvíli počkat a poté zvolit pozici “ON/ZAPNOUT” a nastavit požadovaný pracovní tlak pomocí madla (3). Aktuální pracovní tlak je vidět na manometru (4).

Nyní můžete začít s aplikací : držte trubku postřiku (5) a stiskněte páku ručního ventilu (6). Zatímco lehká stisk páky způsobí aplikaci “mlhoviny”, po plném stisknutí začnete aplikovat silným proudem. Po ukončení aplikování by se trubka postřiku měla umístit do odpovídajícího držadla (7), páčku čerpadla (1) do pozice “O” a vypněte motor.

IDENTIFIKAČNÍ ÚDAJE STROJE BĚHEM JEHO POVOZU (obr. 15) Na čelní straně nádrže je umístěna etiketa, kde by vždy měl být uveden název chemikálie, která je aktuálně obsluhou používána/aplikována.

SYSTÉM PRO UMÝVÁNÍ RUKOU (obr. 16) Stroj je vybaven samostatnou nádrží (A) o objemu 10lt která je určena k možnosti okamžitému umytí rukou nebo jiných částí těla, které přijdou do přímého kontaktu s postříkem. K zapnutí/vypnutí toku vody slouží páčka (1) umístěna na kohoutku (2). Pro otevření kohoutku je potřeba otočit páčkou po směru hodinových ručiček o 180°. Pro zastavení toku platí opačný postup. **DŮLEŽITÉ ! NÁDRŽ (A) JE URČENA POUZE NA VODU.**

TYP TRUBKY POSTŘIKU, TRYSKY A FILTRU:

TRUBKA POSTŘIKU: Ocelová trubka postřiku s nerezovou tryskou Ø1.5 mm, používaný mezi 15-60 Atm (standard).

Tryska Ø1.5 mm, keramická. Při použití tlaku 30 bar je dosah až 9 metrů. Při použití trysky o větším průměru se dosah zvýší. Např. při nastavení tlaku 30 bar a trysce Ø 3 mm může být dosah aplikace až 11 metrů.

ÚDRŽBA: Během všech servisních úkonů, čištění a montáže eventuálního příslušenství je nezbytné pracovat s vypnutým motorem stroje. Před každým spuštěním stroje se prosím ujistěte o stavu těsnění a spojů – za účelem předejití úniku postřiku a tím ohrožení znečištění okolního prostředí. Čas od času také zkontrolujte stav oleje v nádrži a v případě potřeby doplňte. Prosím, vyvarujte se přílišnému utahování uzáveř tak, aby nedošlo k nechtěnému poškození závitu.

ČIŠTĚNÍ FILTRU (obr. 17 a 18): Stroj je vybaven filtrem (1), umístěným na přední straně. Pokud chcete vyčistit filtr, vypněte motor a odšroubujte žlutý díl (2) a zároveň tlačte směrem nahoru.

POZOR! Během této operace bude zbývající kapalina uvnitř filtru vyprázdněna, připravte si tedy dopředu nádobu, aby se předešlo rozlítí.

Pokud chcete provést důkladnější čištění, odstraňte také další část filtru (4), prostřednictvím odšroubování matice (3).

POZOR! Před pokračováním v práci se znovu ujistěte, že jste správně demontoval filtr.

USKLADNĚNÍ STROJE A PRAVIDELNÁ ÚDRŽBA/KONTROLA: Pravidelně kontrolujte správné utažení všech matic, podložek a šroubů pro zabezpečení správné funkčnosti stroje. Před uskladněním stroje se vždy ujistěte, že je zařízení vychladnuté a nenechávejte benzin v nádrži v případě, že je stroj uskladněn v místě kde může dojít ke kontaktu stroje s ohněm. Pro prevenci nebezpečí požáru prosím uskladňujte motor, tlumič a benzin v místě bez trávy, listů nebo mastných materiálů. Uskutečňujte prosím pravidelně níže zmíněné postupy údržby/kontroly stroje (jednotkou “**hodiny**” v tomto případě výrobce stroje myslí “odpracovanou” dobu stroje).

PŘEVODOVKA (obr. 14)

Kontrola hladiny oleje: Výrobce doporučuje používat mazací olej SAE 80. Prosím zkontrolujte stav oleje každých 60 hodin. Postavte stroj na vodorovnou plochu, odšroubujte víčko (1), zkontrolujte aktuální stav oleje (zda je jeho hladina alespoň na spodním okraji) a v případě potřeby doplňte. Poté víčko opět zašroubujte,

VÝMĚNA OLEJE: Prosím vyměňte olej každých 150 hodin. Výměna by se měla provádět, dokud je stroj ještě horký. Odšroubujte víčko (1) a nahněte stroj tak, abyste olejovou nádrž zcela vyprázdnili. Poté opět zcela naplňte olejovou nádrž a víčko zašroubujte zpět.

Pozor: Použitý olej je nebezpečný k životnímu prostředí, proto jej prosím pečlivě a odborně zlikvidujte.

DEMONTÁŽ NÁDRŽE A ČERPADLA : (obr. 9-10-11-12) V případě potřeby demontáže nádrže a čerpadla (například v případě přestavby stroje) je potřeba odejmout kryt (1), odšroubovat šrouby (2) a odendat konec rámu (3). Použijte průbojník (4) pro vysunutí řemenů (5) ze sedel řemenice, následně stiskněte rukojeť (6) a otočte sestavu dopředu.

Pro dokončení demontáže stačí na obou stranách stroje odstranit kolík (7) a současně tlačít průbojníkem na čepy (8), aby se umožnilo uvolnění jednotky.

TECHNICKÉ SPECIFIKACE: 2 rychlostní stupně převodovky (1 dopředu + 1 dozadu), 120lt nádrž s filtrem, membránové čerpadlo RPM max. 700 – maximální tlak 30 bar, maximální výkon 20lt/min, 25m dlouhá hadice s navijením.

HLADINA HLUKU A VYBRACÍ: UNI En 1553, Lpa = 81,6 dB(A) (79,1 dBA v pracovních podmínkách) s možnou odchylkou K = ±1,1 dB(A). Hladina hluku odpovídá směrnici 2000/14/CE, Lwa = 93,8 dBA s možnou odchylkou K = ±1,3 dB(A). Průměrná hodnota vibrací řídicíků během transportu dle směrnice UNI En 1033, i.e., 6,38 m/s² s možnou odchylkou K = ±3,19 m/s².

